

AB0093

Перв. примен.

Справ. N

Подп. и дата

Инв. N дубл.

Взам. инв. N

Подп. и дата

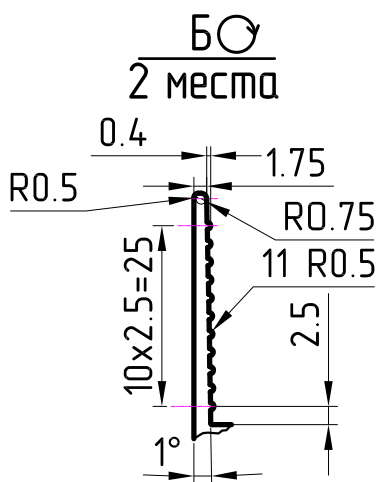
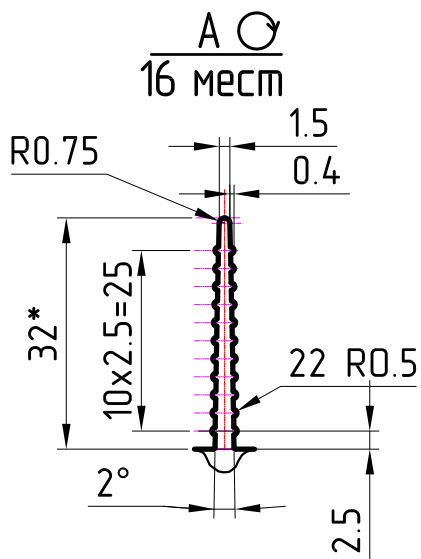

10x15=150

A

10
11

38

172

B

1. Размеры со знаком * для изготовления инструмента.
2. Технологические радиусы 0,2 мм.
3. Состояние материала Т1.
4. Неуказанные предельные отклонения и остальные требования по ГОСТ22233-2001, как для профиля нормальной точности.

| Площадь сечения, мм ² | Масса теорет. кг/пог.м | Диаметр описанной окружности, мм | Периметр наружный, мм |
|----------------------------------|------------------------|----------------------------------|-----------------------|
| 2313,5 | 6,29 | 176 | 1592,8 |

AB0093

| | | | | |
|----------|------|----------|---------|------|
| Изм. | Лист | № докум. | Подпись | Дата |
| Разраб. | | | | |
| Провер. | | | | |
| Т.контр. | | | | |
| Н.контр. | | | | |
| Утв. | | | | |

Профиль радиаторный нормальной точности

| | | |
|------|--------|---------|
| Лит. | Масса | Масштаб |
| | | 1:1 |
| Лист | Листов | 1 |

сплав АД31
ГОСТ 4784-97



Формат А4